

PROFESSIONAL SERIES



SISÄLLYSLUETTELO

OSA 1 - TÄRKEÄT TURVALLISUUSOHJEET	2
OSA 2 - PAKKAUKSEN PURKAMINEN	4
OSA 3 - TUTUSTU LAITTEESEESI	4
OSA 4 - ASENNUS JA KÄYTTÖ	5
4.1 - PROFESSIONAL 750™	5
4.2 - PROFESSIONAL 800™	10
OSA 5 - YLLÄPITO JA PUHDISTAMINEN	13
OSA 6 - VIANETSINTÄ	14
OSA 7 - TAKUU	16

OSA 1 – TÄRKEÄT TURVALLISUUSOHJEET

IMPORTANT INFORMATION

Lue kaikki ohjeet huolella ennen Blendtec® blenderin käyttöä. Noudata näitä ohjeita estääksesi henkilö- ja laitevahingot ja varmistaaksesi että saat täyden hyödyn laitteesta.

1.1 VÄLTÄ KONTAKTIA LIIKKUVIIN OSIIN

- Pidä aina sormet, kädet, hiukset ja vaatteet loitolla liikkuvista osista
- Pidä kaikki työkalut loitolla vetonivelestä ja kulhon teristä käytön aikana
- Älä koskaan aseta käsiäsi kulhoon tai lisää aineksia käsin kulhon ollessa kiinnitettynä moottorijalustaan
- Älä koskaan kosketa terää sormillasi
- Älä aseta kulhoa jalustalle moottorin käydessä
- Älä heiluta tai irrota kulhoa moottorin käydessä

Noudattamalla näitä ohjeita estät henkilö- ja laitevahingot.

1.2 ÄLÄ KÄYTÄ VAURIOITUNEELTA VAIKUTTAVAA LAITETTA

Ota yhteys huoltoon mikäli laite ei toimi normaalisti. Ota yhteys huoltoon jos laite putoaa tai vaurioituu.

1.3 ÄLÄ KÄYTÄ LAITETTA NESTEEN PÄÄLLÄ

Älä aseta moottorijalustaa nesteen päälle, näin vältät sähköiskut. Älä käytä laitetta ulkona jossa se voi altistua kosteudelle, tämä mitätöi takuun.

1.4 ASETA KULHOON VAIN ELINTARVIKKEITA

Ottimet, kivet ja lasi ovat vaarallisia kulhoon asetettuina. Näiden esineiden asettaminen kulhoon mitätöi takuun. Pidä kätesi ja ottimet poissa kullosta käytön aikana välttääksesi henkilövahingot ja laitevauriot. Käytä ottimia vasta kun laite on sammutettu.

1.5 ÄLÄ KÄYTÄ LAITETTA ILMAN KANTTA

1.6 KÄYTÄ VAIN BLENDTEC-LISÄVARUSTEITA

Muun merkkisten varusteiden käyttö voi aiheuttaa tulipalon, sähköiskun, muun vamman/vaurion takuun raukeamisen lisäksi.

1.7 KANNUN TULEE OLLA HYVIN KIINNI KÄYTÖN AIKANA

1.8 VAROITUS, ÄLÄ ASETA KUUMIA AINEKSIA KANNUUN

Erittäin kuumien aineiden käyttö voi aiheuttaa palovammoja ja kannen irtoamisen.

1.9 OLE VAROVAINEN SEKOITTAESSASI LÄMPIMIÄ KEITTOJA

Lämpimiä keittoja sekoittaessa terän kitka kuumentaa sisältöä. Kannen tuuletusaukot mahdollistavat paineen tasaantumisen. Varo kannesta purkautuvaa kuumaa höyryä.

1.10 VIRTAJOHTOVAROITUKSET

- Älä käytä laitetta vaurioituneella johdolla tai pistokkeella. Ammattilaisen tulee vaihtaa vaurioitunut johto/pistoke.
- Älä anna johdon roikkua pöydänreunan yli
- Älä käytä jatkojohtoa
- Irrota laite virtalähteestä kun sitä ei käytetä, ennen varusteiden vaihtoa ja ennen puhdistamista

1.11 ÄLÄ YRITÄ KORJATA MOOTTORIYKSIKKÖÄ

Älä irrota moottorikantta. Moottorirungossa ei ole osia joita käyttäjä voisi vaihtaa. Ammattimiehen tulee suorittaa kaikki huoltotoimenpiteet. Kotelosen avaaminen mitätöi takuun.

1.12 ASETA VIRTAKYTKIN ASEENTOON OFF KUN LAITETTA EI KÄYTETÄ

1.13 VÄLTÄ KOSKEMASTA VETONIVELEEN TAI KANNUN AKSELIIN KÄYTÖN JÄLKEEN

Vetonivel ja kannun akseli voivat kuumentua.

1.14 TURVALLISUUS

Laitetta saa käyttää vain aikuinen henkilö jolla on tarvittava toimintakyky jotta laitetta voidaan käyttää turvallisella tavalla. Valvo lapsia, he eivät saa leikkiä laitteella.

1.15 TÄMÄ BLENDERI ON TARKOITETTU AINOASTAAN KOTITALOUSKÄYTTÖÖN! KAUPALLINEN KÄYTTÖTARKOITUS MITÄTÖI TAKUUN

1.16 ÄLÄ YLITÄ KANNUUN MERKITYYÄ KAPASITEETTIA

SÄÄSTÄ NÄMÄ OHJEET

OSA 2 – PAKKAUKSEN PURKAMINEN

SÄÄSTÄ KAIKKI PAKKAUSMATERIAALI JA OHJEET TULEVAAN TARVETTA VARTEN

2.1 PAKKAUKSEN PURKAMINEN

Pakkaus sisältää seuraavat esineet:

- Professional-sarjan moottorijalusta
- Sekoituskannu ja kansi

Pakkaus saattaa sisältää lisää kirjallisuutta mallista riippuen.

1. Nosta moottorijalusta, kannu sekä kansi pakkauksesta
2. Avaa virtajohto
3. Tarkasta ettei moottorirungon pohjan ilmanottoaukkoihin ole tarttunut pakkausmateriaalia
4. Tarkasta kaikki osat kuljetusvaurioiden varalta
5. Ota yhteys asiakaspalveluun mikäli havaitset kuljetusvaurioita

2.2 SARJANUMERON JA OSTOPÄIVÄMÄÄRÄN KIRJAAMINEN

Kirjoita alla oleviin kenttiin sarjanumero ja ostopäivämäärä sen varalta että joudut olemaan yhteydessä huoltoon.

Sarjanumero (löytyy laitteen pohjasta): _____

Ostopäivämäärä: _____

Ostopaikka: _____

2.3 LAITTEEN REKISTERÖIMINEN

Rekisteröi laite verkossa osoitteessa www.blendtec.com/registration

OSA 3 – TUTUSTU LAITTEESEESI

(kuvat 1 ja 2)

3.1 MOOTTORIJALUSTA

- Kosketusnäyttö: kosketusnäytössä esiasetettuja ohjelmia ja nopeuksia sekä myös napit Stop ja Pulse
- Vetonivel on lujitettua metallia, tähän liitetään sekoituskulho
- LCD-informaatiokeskus: osoittaa sekoitus syklien määrän, jäljellä olevan ajan ja vikailmoitukset
- Virtayksikkö: virtayksikkö sijaitsee moottorijalustassa sisältäen laitetta ohjaavan elektroniikan
- Moottorijalustan kotelo: pitää sisällään moottoriyksikön suojaten sitä vahvalla muovikuorellaan
- Virtajohto: sijaitsee moottorijalustan kotelon takana

3.2 SEKOITUSKULHON KOKOAMINEN

Sekoituskulhon osat: kulho, kansi ja terä.

- Kulho: kestävä, BPA-vapaa, helppo puhdistaa
- Terä: ainutlaatuiset ruostumattomasta teräksestä valmistetut terät toimivat tehokkaasti ja tasaisesti
- Kansi: paineenpurkuaukoilla varustettu kansi pitää nesteet sisällään

Huomaa: Älä ylitä liikätätön merkkirajaa.

OSA 4 – ASENNUS JA KÄYTTÖ

4.1 PROFESSIONAL 750™

4.1.1 ASENTAMINEN

Työtasolle

1. Aseta blenderi tasaiselle alustalle joka on puhdas ja kuiva. Blenderin ilmanottoaukkoja ei saa tukkia
2. Virtalähteen tulee sijaita korkeintaan 60cm etäisyydellä laitteesta
3. Aseta oikealla tavalla täytetty blenderikulho kansineen moottorijalustalle
4. Suosittelemme ylijännitesuojan käyttöä

Integroidun asennuksen valmistelu

1. Määrittele paras asennuskohta. Ota arvioissa huomioon aineiden sijainti, käytettävissä oleva työtila ja virtalähteen sijainti
2. Paikan tulee täyttää kaikki mittavaatimukset (kuva 3)
 - a) Työtaso ei saa olla yli 32mm paksu

HUOMIO: Varmista ilman vapaa kierto rungon alla. Kuuma ilma ei saa jäädä työtason alle. Älä varastoi mitään 75mm sisällä moottorin pohjasta.

3. Saha työtasoon aukko jonka mitat on 111mm x 149mm. Lyhemmän reunan tulee osoittaa kohti käyttäjää (katso kuva 3 tai työtason aukkosapluuna). Varmista kaikki mitat ennen sahaamista. Suosittelemme ammattimiehen käyttämistä apuna.

Integroitu asennus

1. Irrota moottorijalusta moottorijalustan suojasta.
2. Työnnä laitteen runko sahaamaasi reikään siten, että LED-indikaattori ja kosketusnäyttö osoittavat käyttäjää kohti. Moottorijalustan kauluksen kumitiivisteeseen tulee sopia tiukasti aukkoon ja levätä kevyesti työtasolla.
3. Varmista että virtakytkin on asennossa OFF. Liitä laite 120V virtalähteeseen joka on suojattu 15amp sulakkeella

KUVA 1: BLENDERIN KANNU

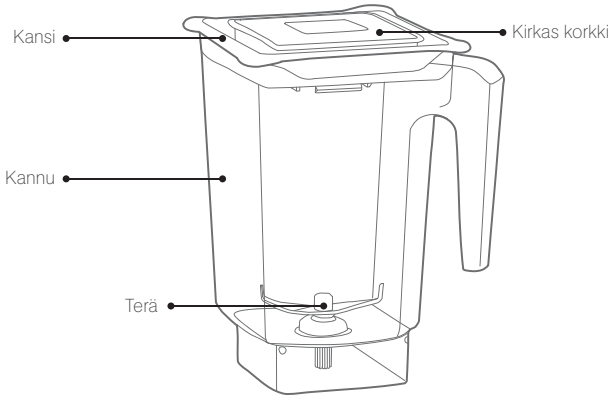

KUVA 2: MOOTTORIJALUSTA

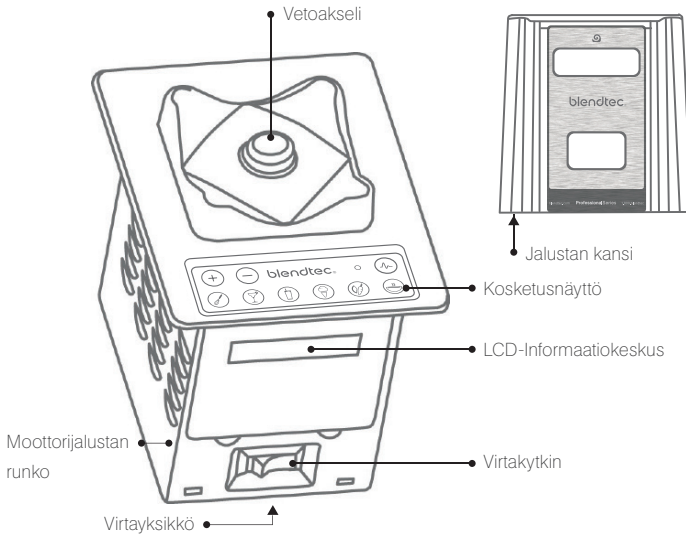

KUVA 3

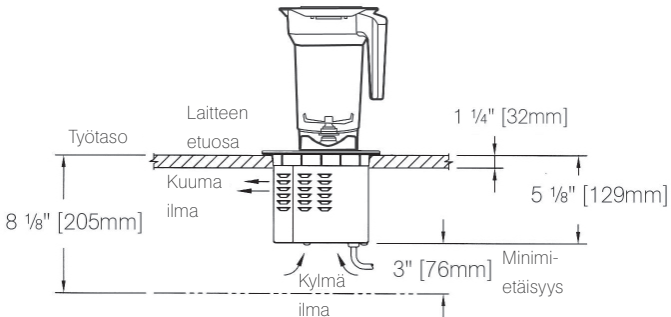

TYÖTASON AUKKOSAPLUUNA

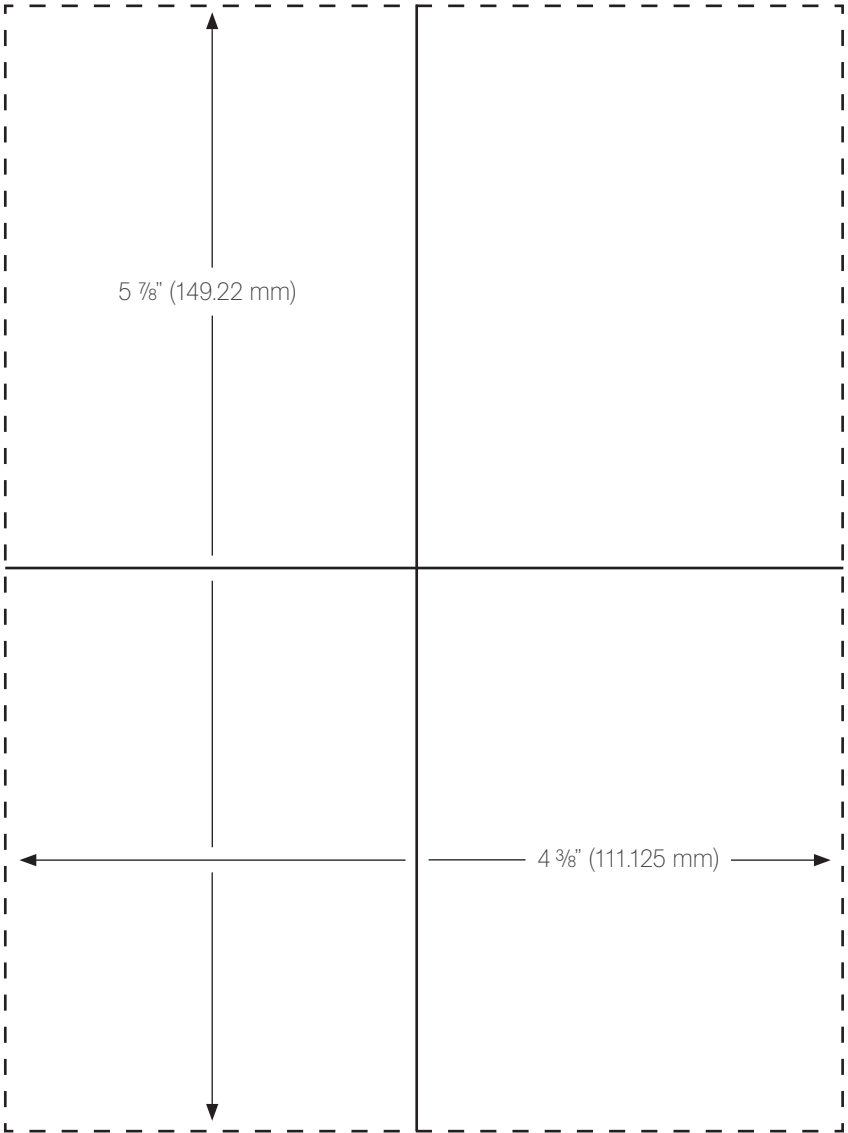

4.1.2 PIKARESEPTIOHJEET – KÄYTÄ NÄITÄ PÄÄSTÄKSESI HETI ALOITTAMAAN

1. Valitse resepti oheistetusta Blendtec Blending 101 –kirjasesta
2. Kokoa ainekset
3. Täytä kannu ohjeiden mukaan
4. Kiinnitä kansi kannuun, varmista että se on hyvin kiinni
5. Liitä laite virtalähteeseen ja aseta virta päälle
6. Aseta kannu jalustalle varmistaen että se on hyvin kiinnitetty
7. Paina kerran (tai useamman kerran, reseptistä riippuen) reseptin osoittamaa kuvaketta
8. Irrota kannu jalustasta kun ohjelma on valmis
9. Irrota kansi ja tarjoile
10. Puhdista laite välittömästi käytön jälkeen (katso ylläpito ja puhdistaminen 5.1)



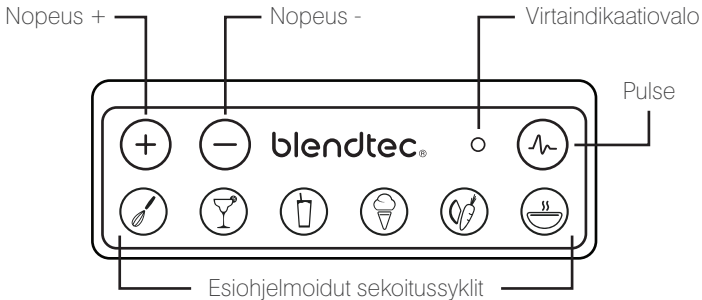



4.1.3 PROFESSIONAL 750™ HALLINTAPANEELI



4.1.4 TIETOA SEKOITUSSYKLEISTÄ

Sekoituskyklit ovat ajastettuja syklejä jotka on tarkoitettu tiettyihin tehtäviin. Nämä syklit säätelevät automaattisesti nopeutta ja sammutusaikaa, onnistut aina!

Kaikki Professional-sarjan blenderit sisältävät tietyn määrän ohjelmoituja syklejä ja asetuksia mahdollistaen monien reseptien ja toimintojen läpiviemisen:

-  **Löysät taikinat** – kastikkeet, dipit, löysät taikinat
-  **Juomat** – juomasekoitukset, pirtelöt, jäämurska
-  **Smoothie** – hedelmäsmoothiet, vihersmoothiet, pirtelöt
-  **Jäätelö** – jäätelö, jäädytetty jogurtti, sorbetit
-  **Mehu** – mehut, viherjuomat
-  **Kuuma keitto** – keitot, kaakao, siirapit, fonduet
-  **Sykäys** – sekoita, silppua tai jauha korkealla nopeudella



LÖYSÄT TAIKINAT

Tämä sykli käyttää melko matalaa nopeutta melko lyhyen aikaa. Tämä sekoittaa taikinat antaen makujen sekoittua ilman ylisekoittumisen vaaraa.

Käyttääksesi sykliä, täytä kannu reseptin mukaisesti, kiinnitä kansi ja paina taikinakuvaketta. Laite käynnistyy ja sammuu automaattisesti syklin ollessa valmis.



JUOMAT

Tätä sykliä käytetään juomien sekoittamiseen, pirtelöille, jääkahville jne. Syklin pituus on ihanteellinen tämän tyyppisille resepteille.

Käyttääksesi sykliä, täytä kannu reseptin mukaisesti, kiinnitä kansi ja paina juomakuvaketta. Laite käynnistyy ja sammuu automaattisesti syklin ollessa valmis.



SMOOTHIE

Tämä sykli on tarkoitettu etenkin smootheille ja paksuille juomille joissa käytetään sakeita aineksia tai jäisiä aineksia. Syklin aikana nopeus laskee ja nousee, näin ainekset sekoittuvat pyörteessä luoden halutun koostumuksen.

Käyttääksesi sykliä, täytä kannu reseptin mukaisesti, kiinnitä kansi ja paina smoothiekuvaketta. Laite käynnistyy ja sammuu automaattisesti syklin ollessa valmis.



JÄÄTELÖ

Tämä sykli on tarkoitettu etenkin jäädytetyille herkuille kuten jäätelö, jäädytetty jogurtti ja sorbetti. Sykli nostaa ja laskee nopeutta varmistaen että seos pysyy jäätyneenä.

Käyttääksesi tätä sykliä, täytä kannu reseptin osoittamalla tavalla, kiinnitä kansi ja paina jäätelökuvaketta. Laite suorittaa syklin ja sammuu automaattisesti. Tarjoile herkut välittömästi ja varastoi ylijäämät pakastimeen.



MEHU

Tämä sykli on tarkoitettu sekoittamaan huolella kovia ja tiiviitä aineksia kuten porkkanat, selleri ja siemenet. Käytä tätä sykliä jos työstät hedelmiä/vihanneksia joissa on kantoja, siemeniä tai kova kuori.

Valmistaessasi porkkanamehua tai muuta vastaavaa, saatat joutua toistamaan syklin kerran tai kaksi kunnes haluttu koostumus saavutetaan.



KUUMA KEITTO

Tämä sykli on erityisesti kehitetty lämpimiä reseptejä varten. Syklin pituus ja moottorin nopeus kuumentavat seosta. Sykliä voidaan käyttää myös kaakaolle, siirapeille ja fonduelle.

Käyttäessäsi tuoreita aineksia, muista että terän nopeus luo tarpeeksi lämpöä lämmittääkseen ainekset. Älä lisää yli 46°C aineksia kannuun valmistaessasi keittoja tai kuumia seoksia.



SYKÄYS

Sykäystoiminto (pulse) on tarkoitettu nopeaan hetkelliseen silppuamiseen, sekoittamiseen ja vatkaamiseen. Voit myös käyttää toimintoa sekoittaaksesi seosta pikaisesti ennen tarjoilua.

Pulse-toiminto käyttää nopeutta 7 ja toimii ainoastaan niin kauan kuin pulse-nappia painetaan. Moottori sammuu kun nappi vapautetaan.

4.2 PROFESSIONAL 800™

4.2.1 ASENNUS

1. Valitse käyttöpaikka siten, että laite on lähellä virtalähdettä ja että laitteen ympärille jää tarpeeksi työskentelytilaa (katso kuva 5).
2. Aseta laite tasaiselle alustalle joka on puhdas ja kuiva. Älä peitä ilmanottoaukkoja. Liitä laite asianmukaiseen virtalähteeseen.

KUVA 4: BLENDERIN MOOTTORIJALUSTA

Ohjauspaneeli

Kapasiivinen kosketuspaneeli intuitiivisilla ohjauskuvakkeilla ja informaationäytöllä.

Moottorirunko

Sisältää kaikki komponentit ja optimoi äänen sekä jäähtytyksen hiljaisempaa käyttöä varten. Älä irroita moottorirunkoa.

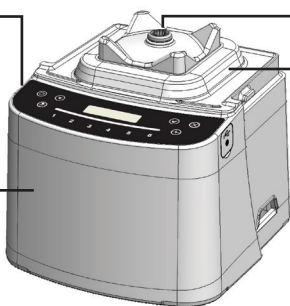

Vetonivel

Vetonivel yhdistyy kannun teräakseliin. Nivelellä on elinikäinen takuu.

Moottori

Sisältää koneiston joka pyörittää laitetta.

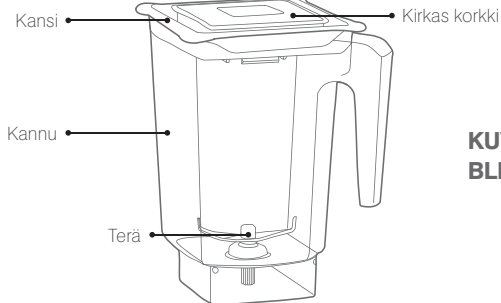

**KUVA 5.
BLENDERIN KANNU**

**KUVA 6.
MOOTTORIRUNKO**



KUVA 7. MITAT

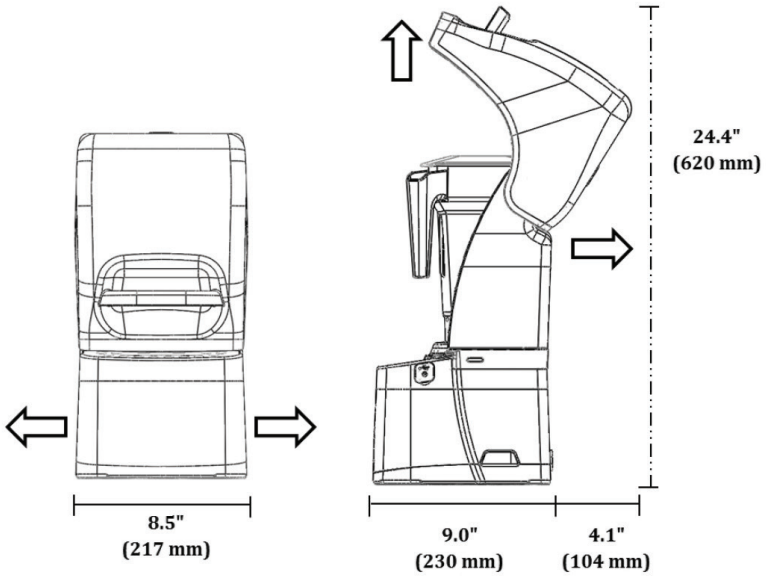

4.2.2 PIKARESEPTIOHJEET – KÄYTÄ NÄITÄ PÄÄSTÄKSESI HETI ALOITTAMAAN

1. Valitse resepti ja kerää ainekset (katso www.blendtec.com/recipes)
2. Täytä kannu ja kiinnitä kansi huolella
3. Aseta kannu moottorirunkoon ja varmista että virta on päällä
4. Sulje moottorirungon kansi ja paina soveltuva sekoituskuvaketta
5. Nauti!

Puhdista laite välittömästi käytön jälkeen (katso Ylläpito ja puhdistaminen 5.1).



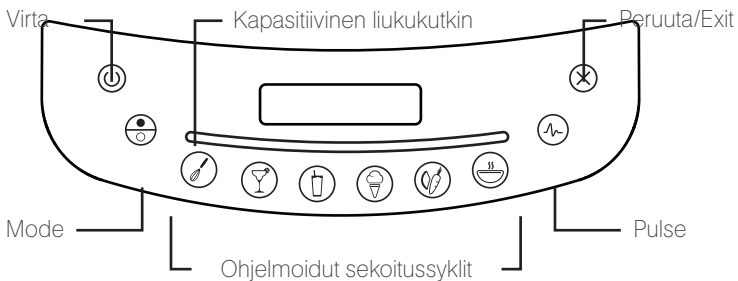



4.2.3 PROFESSIONAL 800™ HALLINTAPANEELI



4.2.4 TIETOA SEKOITUSSYKLEISTÄ

Sekoitusyklit ovat ajastettuja syklejä jotka on tarkoitettu tiettyihin tehtäviin. Nämä syklit säätävät automaattisesti nopeutta ja sammutusaikaa, onnistut aina!

Kaikki Professional-sarjan blenderit sisältävät tietyn määrän ohjelmoituja syklejä ja asetuksia mahdollistaen monien reseptien ja toimintojen läpiviemisen:

-  **Löysät taikinat** – kastikkeet, dipit, löysät taikinat
-  **Juomat** – juomasekoitukset, pirtelöt, jäämurska
-  **Smoothie** – hedelmäsmoothiet, vihersmoothiet, pirtelöt
-  **Jäätelö** – jäätelö, jäädytetty jogurtti, sorbetit
-  **Mehu** – mehut, viherjuomat
-  **Kuuma keitto** – keitot, kaakao, siirapit, fonduet
-  **Sykäys** – sekoita, silppua tai jauha korkealla nopeudella

LÖYSÄT TAIKINAT

Tämä sykli käyttää melko matalaa nopeutta melko lyhyen aikaa. Tämä sekoittaa taikinat antaen makujen sekoittua ilman ylisekoittumisen vaaraa. Käyttääksesi sykliä, täytä kannu reseptin mukaisesti, kiinnitä kansi ja paina taikinakuvaketta. Laite käynnistyy ja sammuu automaattisesti syklin ollessa valmis.

JUOMAT

Tätä sykliä käytetään juomien sekoittamiseen, pirtelöille, jääkahville jne. Syklin pituus on ihanteellinen tämän tyyppisille resepteille. Käyttääksesi sykliä, täytä kannu reseptin mukaisesti, kiinnitä kansi ja paina juomakuvaketta. Laite käynnistyy ja sammuu automaattisesti syklin ollessa valmis.

SMOOTHIE

Tämä sykli on tarkoitettu etenkin smoothieille ja paksuille juomille joissa käytetään sakeita aineksia tai jäisiä aineksia. Syklin aikana nopeus laskee ja nousee, näin ainekset sekoittuvat pyörteessä luoden halutun koostumuksen. Käyttääksesi sykliä, täytä kannu reseptin mukaisesti, kiinnitä kansi ja paina smoothiekuvaketta. Laite käynnistyy ja sammuu automaattisesti syklin ollessa valmis.

JÄÄTELÖ

Tämä sykli on tarkoitettu etenkin jäädytetyille herkuille kuten jäätelö, jäädytetty jogurtti ja sorbetit. Sykli nostaa ja laskee nopeutta varmistaen että seos pysyy jäätyneenä. Käyttääksesi tätä sykliä, täytä kannu reseptin osoittamalla tavalla, kiinnitä kansi ja paina jäätelökuvaketta. Laite suorittaa syklin ja sammuu automaattisesti. Tarjoile herkut välittömästi ja varastoi ylijäämät pakastimeen.

MEHU

Tämä sykli on tarkoitettu sekoittamaan huolella kovia ja tiiviitä aineksia kuten porkkanat, selleri ja siemenet. Käytä tätä sykliä jos työstät hedelmiä/vihanneksia joissa on kantoja, siemeniä tai kova kuori. Valmistaussasi porkkanamehua tai muuta vastaavaa, saatat joutua toistamaan syklin kerran tai kaksi kunnes haluttu koostumus saavutetaan.

KUUMA KEITTO

Tämä sykli on erityisesti kehitetty lämpimiä reseptejä varten. Syklin pituus ja moottorin nopeus kuumentavat seosta. Sykliä voidaan käyttää myös kaakaoille, siirapeille ja fonduelle.

Käyttäessäsi tuoreita aineksia, muista että terän nopeus luo tarpeeksi lämpöä lämmittääkseen ainekset. Älä lisää yli 46°C aineksia kannuun valmistaessasi keittoja tai kuumia seoksia.



SYKÄYS

Sykäystoiminto (pulse) on tarkoitettu nopeaan hetkelliseen silppuamiseen, sekoittamiseen ja vatkaamiseen. Voit myös käyttää toimintoa sekoittaaksesi seosta pikaisesti ennen tarjoilua.

Pulse-toiminto käyttää nopeutta 7 ja toimii ainoastaan niin kauan kuin pulse-nappia painetaan. Moottori sammuu kun nappi vapautetaan.



KAPASITIIVINEN LIUKUKYTKIN

Kapasitiivinen liukukytkin sallii sinun hienosäätää laitteen nopeutta. Liu'uttamalla kytkintä oikealle lisäät nopeutta, ja vasemmalle liu'uttamalla vähennät nopeutta.



MODE

Paina kytkintä Mode vaihtaaksesi esiohjelmoidun syklin ja manuaalisen kosketuskytkimen välillä.

OSA 5 – YLLÄPITO JA PUHDISTAMINEN

5.1 YLLÄPITO JA PUHDISTAMINEN

1. Lisää 240ml kuumaa vettä ja pisara nestemäistä tiskiainetta kannuun
2. Aseta kansi tiukasti kannun päälle
3. Aseta kannu jalustaan, pidä kättä kannen päällä ja paina Pulse -painiketta 5 sekunnin ajan
4. Huuhtelee hyvin
5. Puhdista jalusta kostealla rätillä

5.2 PERUSTEELLINEN PUHDISTAMINEN

1. Täytä kannu kuumalla vedellä
2. Lisää 1-2 teelusikallista (5-10ml) nestemäistä kloorivalkaisuainetta kannuun
3. Sekoita 10 sekuntia. Anna seoksen seistä kannussa 5 minuuttia
4. Tyhjennä kannu ja anna kuivua kuivaustelineessä

5.3 PUHDISTUSVIHJEET JA VAROITUKSET

- Älä käytä karkeita pesuharjoja tai hankaavia pesusieniä, voit naarmuttaa pintoja
- Älä upota moottorijalustaa veteen. Älä upota kannua veteen yli viiden minuutin ajaksi. Liiallinen liotus heikentää tiivisteiden kuntoa. Varastoi kannu pystyasennossa puhdistuksen jälkeen
- Kannun voi pestä tiskikoneen YLÄKORISSA
- Liian korkea lämpötila vaurioittaa tiivisteitä, siksi suosittelemme käsinpesua. Älä altista kannua yli 100°C lämpötilalle!

OSA 6: VIANETSINTÄ

Vaikkakin laite on varmatoiminen, saattaa silti eteen tulla ongelmatilanteita. Käytä seuraavia ohjenuoria apunasi määritelläksesi voiko laitteen viat poistaa itse ilman huoltokäyntiä.

6.1 LAITE EI KÄY (EI VIRTAA)

Kokeile seuraavaa mikäli moottori ei käy:

- Onko virtanäppäimessä valo? Jos valo ei pala, laite ei saa virtaa. Mallissa 750 valo on vihreä ja mallissa 800 se on valkoinen
- Varmista että pistoke on kytketty virtalähteeseen
- Tarkasta että kotisi pääkytkin ei ole pois päältä
- Paina laitteen virtanäppäintä
- Irrota pistoke virtalähteestä ja liitä se takaisin 5 sekunnin päästä

6.2 VIKAILMOITUKSET NÄYTÖLLÄ

PROFESSIONAL 750™

"OVERTEMP" Ylikuumentuminen: Tämä vikailmoitus osoittaa että moottori on ylikuumentunut. Laite ei toimi ennen kuin lämpötila laskee. Sammuta laite ja irrota virtalähteestä. Anna laitteen jäähtyä vähintään 20 minuuttia.

"OVERLOAD" Ylikuormitus: Tämä vikailmoitus osoittaa että kuorma on liian raskas moottorille. Tämän aiheuttaa tavallisesti tukos kannussa jolloin terä ei pyöri. Irrota kannu laitteesta poistaaksesi tukoksen, aseta kannu takaisin laitteeseen. Paina lyhyesti PULSE -painiketta painaaksesi terän seoksen läpi. Kun terä jälleen pyörii vapaasti, voit painaa ohjelmanäppäintä. Mikäli laite ei näistä toimenpiteistä huolimatta toimi, ota yhteyks asiakaspalveluumme.

"RESET" Palauttaminen: Tämä vikailmoitus osoittaa että sähköisessä järjestelmässä on häiriö. Tämä on harvinainen vikailmoitus, jonka aiheuttaa tavallisesti virtapiikki. Tämän vikailmoituksen voi poistaa sammuttamalla laitteen kymmeneksi sekunniksi ja käynnistämällä sen uudestaan. Mikäli tämä vikailmoitus ilmaantuu käynnistyksen yhteydessä, tai jos se ilmestyy toistuvasti, ota yhteyks asiakaspalveluumme.

TERÄ PYSÄHTYY: Jos ylikuormitussuoja pysäyttää laitteen, irrota kannu ja tarkasta tukokset. Ellet löydä tukosta, aseta kansi paikoilleen ja paina lyhyesti PULSE –painiketta, jotta terä painuu seoksen läpi. Terän pyöriessä jälleen vapaasti voit käyttää ohjelmanäppäimiä.

PROFESSIONAL 800™



Kosketusvika: Tämä tapahtuu kun kosketaan paneelia näppäimen vierestä. Vältäaksesi tätä, kosketa näppäintä sen keskipisteestä.



Ylikuumentuminen: Tämä symboli osoittaa että moottori on ylikuumentunut. Laite ei toimi ennen kuin lämpötila laskee. Sammuta laite ja irrota virtalähteestä. Anna laitteen jäähtyä vähintään 20 minuuttia. Käytön jatkaminen voi vaurioittaa moottoria.

Ylikuormitus: Moottori on ylikuormitettu. Tarkasta mahdollinen tukos kuldossa ja poista tarvittaessa. Paina Cancel poistaaksesi virheilmoituksen. Jos vika toistuu, ota yhteys asiakaspalveluumme.

Resetoi vikailmoitukset: Mikäli seuraavat vikailmoitukset ilmaantuvat, resetoi ne painamalla painiketta Cancel tai irrota laite virtalähteestä. Jos vika ei poistu, ota yhteys huoltoon.

Error: Overtemp, ylikuumentuminen havaittu

Error: Overload, ylikuormitus havaittu

Error: Temp.sensor, lämpötilasensoria ei havaittu

Error: Zero crossing, ei havaittu

Error: Reset error, resetoivirhe havaittu

Error: Read/write error, luku/kirjoitusvika havaittu

Error: Motor control, moottorihallintavika havaittu

Error: Invalid blend cycle, viallinen sekoitus sykli

Error: Touch controller, kosketussäädintä ei havaittu

Error: Touch controller, kosketussäädinvika

6.3 MUUTOKSET ÄÄNITASOSSA

Jos laitteen melutaso on noussut alkuperäistasosta, määrittele tuleeko ääni moottorista vai kannusta.

- Moottori: Irrota kannu ja paina Pulse -painiketta. Kuuntele moottoria, ota yhteys huoltoon mikäli ääni on poikkeava.
- Kannu: Tarkistettuasi moottorin aseta kannu moottorijalustalle. Käytä laitetta muutaman sekunnin ajan Pulse -painiketta. Jos sinulla on useita kannuja, kokeile niitä kaikkia. Jos kannu on erityisen äänekäs tai jos terä vaikuttaa irtonaiselta tai rohisevalta käsin käännettäessä, ota yhteys huoltoon.

6.4 HUONO KOOSTUMUS SEOKSESSA

Mikäli seoksen koostumus on epätasainen tai paakkuinen:

- Varmista ettei seos jakaudu muodostaen ilmataskuja. Näin voi käydä jos seos on liian kylmää tai sakeaa. Terä voi jäädä pyörimään vapaasti ilmataskussa. Korjaa lämpötila vähentämällä jäitä, lisäämällä nestettä tai varmistamalla ettet käytä alle -12°C aineksia
- Jos ainekset sekoittuvat hyvin, mutta ei valitussa ajassa, lisää aikaa. Kokeile pidempää sykliä tai paina Pulse -painiketta
- OLETKO KOKEILLUT KAIKKEA? Ota yhteys huoltoon mikäli muut keinot eivät auta

NÄMÄ OHJEET EIVÄT KATA KAIKKIA ONGELMATILANTEITA, KÄYTÄ TERVETTÄ JÄRKEÄ.

OSA 7: TAKUU

TAKUUN KUVAUS

Takuu alkaa ostopäivämäärästä kattaen moottorijalustan, kannun ja kaikkien liikkuvien kannuosien vuodot ja rikkoutumiset.

Takuu ei kata: kosmeettisia vaurioita, väärinkäyttöä, onnettomuuksien (myös luonnonkatastrofit) aiheuttamia vikoja, tuotteen muokkaamisen aiheuttamia vikoja, väärin lisävarusteiden aiheuttamia vikoja, väärän huollon aiheuttamia vikoja eikä kaupallisen käytön aiheuttamia vikoja.

Blendtec Professional-sarjan blenderit ovat erittäin laadukkaita, saat niistä iloa ja hyötyä useiden vuosien ajan.

TAKUU KOSKEE VAIN BLENDTECIN TAI SEN HYVÄKSYMÄN JÄLLEENMYYJÄN MYYMIÄ TUOTTEITA.

Rajoitettu takuu

Blendtec takaa että moottori toimii moitteetta takuuajan piirissä. Takuuajana syntyneet viat korjataan valmistajan toimesta veloitusetta. Takuu ei kata vaurioita jotka aiheutuvat väärästä käytöstä, onnettomuudesta tai piittaamattomuudesta. Takuukorjaukseen toimitettavan tuotteen mukana tulee toimittaa ostokuitti.

Takuuehdot voivat vaihdella maakohtaisesti. Laitetta tulee käyttää siinä maassa johon se on tarkoitettu.

TAKUUNALAISET KORJAUKSET

1. Ota välittömästi yhteys Blendteciin havaitessasi vian. Ota esille sarjanumero sekä vikakuvaus. Älä korjaa laitetta itse. Väärä korjaus kumoaa takuun. Monet ongelmat voidaan selvittää puhelimitse
2. Ellei ongelma saa ratkaistua puhelimitse, voi olla että laite joudutaan vaihtamaan. Takuu ei kata kosmeettisia vikoja tai väärinkäytön aiheuttamia vikoja
3. Liitä takuulähetukseen seuraavat tiedot

Nimesi: _____

Osoitteesi: _____

Puhelinnumerosi: _____

Moottorin sarjanumero: _____

Syklilaskurin lukema: _____

Ostopäivämäärä: _____

Ostopaikka: _____

Vikakuvaus: _____

TAKUUN ULKOPUOLISET KORJAUKSET

1. Ota yhteys Blendteciin havaitessasi vian. Ota esille sarjanumero sekä vikakuvaus. Älä korjaa laitetta itse. Monet ongelmat voidaan selvittää puhelimitse
2. Ellei laitteen takuu ole voimassa, ota yhteys asiakaspalveluun saadaksesi tarkemmat ohjeet
3. Liitä korjauslähetykseen seuraavat tiedot

Nimesi: _____

Osoitteesi: _____

Puhelinnumerosi: _____

Moottorin sarjanumero: _____

Syklilaskurin lukema: _____

Ostopäivämäärä: _____

Ostopaikka: _____

Vikakuvaus: _____

blendtec®

1206 SOUTH 1680 WEST
OREM, UTAH 84058 U.S.A.
1-800-BLENDTEC
BLENDTEC.COM

©2014 K-TEC, INC., ALL RIGHTS RESERVED
BLENDTEC IS A REGISTERED TRADEMARK
OF K-TEC, INC.
OWN-RD-214 MANUAL, OWNERS, PROSERIES,
ALL MODELS, ENG, REV A, OCTOBER 2014