

FEATURES

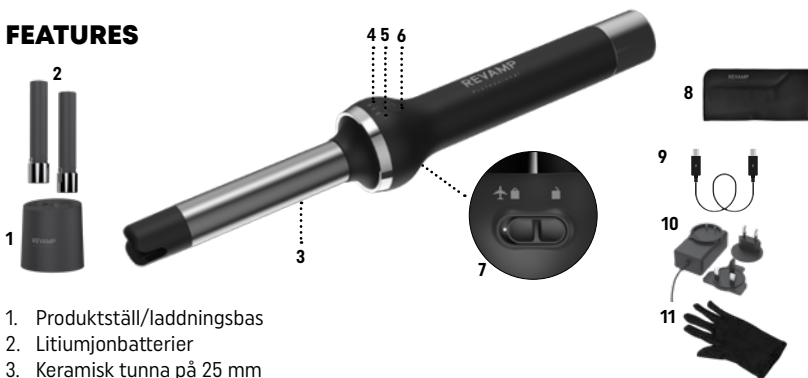

1. Produktställ/laddningsbas
2. Litiumjonbatterier
3. Keramisk tunna på 25 mm
4. Digital temperaturdisplay
5. Digital batteridisplay
6. Strömknapp och knapp för temperaturkontroll
7. Smart flygsäkert läge
8. Värmetåligt fodral
9. USB-C till USB-A-laddningsladd (30 cm)
10. EU/UK-laddningsadapter
11. Värmetåligt handske

IGEN PROGLOSS™ CORDLESS KERAMISK LOCKTÅNG

Den keramiska locktången iGEN Progloss™ Cordless har utformats för att ge dig rörelsefrihet och den låter dig styla ditt hår hur och när du vill. Den här locktången är portabel och kraftfull. Den kompromissar inte med prestandan.

Den ger upp till 40 minuters styling för en genomsnittlig användare (per utbytbar batteri) och gör att du kan styla på rörlig fot, var du än är.

Den keramiska locktången iGEN Progloss™ Cordless har ett flygsäkert läge så att batteriet förblir säkert när du rör på dig.

PROGLOSS™ SUPER SMOOTH OILS

Alla produkter i hårvårdsutbudet från Revamp har ingjutits med Progloss™ Super Smooth Oils – en näringsrik blandning av keratin, argan och kokosnöt – för ultimata mjukhet och lyster.

INNAN ANVÄNDNING

LADDA IGEN PROGLOSS CORDLESS LOCKTÅNG

Innan du använder din keramiska locktång iGEN Progloss™ Cordless för första gången bör du se till att du har laddat den helt med den bifogade laddningsadaptern eller USB-laddningsladden. Räkna med 3,5 timmars laddning för cirka 40 minuters användning (för en typisk användare) per batteri, beroende på vald temperaturinställning. Du kan ladda båda batterierna samtidigt med hjälp av laddningsbasen. I det fallet blir laddningstiden för båda batterierna cirka 3,5 timmar för full laddning.

Följ bilderna nedan för att använda adaptern:

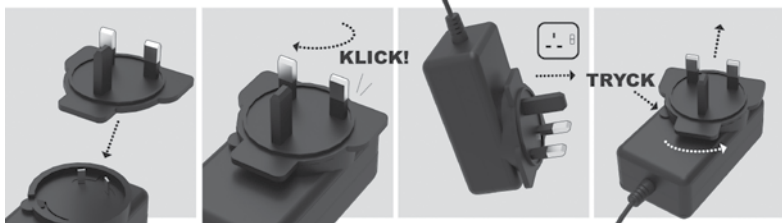

Under laddningen blinkar batteriikonen på locktången (visas med grönt LED-ljus) hela tiden. När det gröna LED-ljuset lyser stadigt är locktången fullt laddat och redo att användas.

Observera:

Din locktång inkluderar en laddningsbas och en EU/UK-laddningsadapter samt en separat USB-laddningsladd. Du kan ladda din iGEN Progloss Cordless-locktång på flera sätt:

- Med EU/UK-laddningsadaptorn och USB-C-ändan ansluten till locktångens batteri.
 - Med EU/UK-laddningsadaptorn ansluten till laddningsbasen (då kan du ladda ett eller båda batterierna samtidigt).
 - Med USB-laddningsladden ansluten till valfri USB-kompatibel enhet, med USB-C-ändan ansluten till locktångens batteri.
 - Med USB-laddningsladden ansluten till valfri USB-kompatibel enhet, med USB-C-ändan ansluten till laddningsbasen (då kan du ladda ett eller båda batterierna samtidigt).
- Observera att du kan räkna med cirka 3,5 timmar för full laddning för ett eller båda av batterierna, oavsett laddningsmetod. Locktången kan inte användas medan den laddas på basen. När du stylar håret bör du se till att laddningsbasen inte är inkopplad, annars stängs locktången automatiskt av för att laddas.
- När du stylar håret bör du se till att laddningsbasen inte är inkopplad, annars stängs locktången automatiskt av för att laddas.
- Varning: Om den gröna LED-lampan börjar blinka snabbt är apparaten trasig. Om det händer ska du sluta ladda enheten, koppla ur adaptorn från vägguttaget och kontakta vår kundtjänst för rådgivning.

SÄTTA I BATTERIET

Placera in batteriet i fördjupningen på locktångens undersida och rikta in pilen på locktången med låsuppikonen (infoga ikonen) på batteriet. Vrid sedan medurs för att rikta in pilen på locktången med låsikonen för att låsa på plats. Du tar bort batteriet genom att vrida moturs för att rikta in med låsuppikonen och dra.



BRUKSANVISNING

- Se till att ditt hår är rent, torrt och trasselfritt innan användning.
- Applicera en värmeskyddsspray för extra skydd.
- Dela upp håret innan du stylar. Börja med de nedre lagren.
- Se till att Smart flygsäkert läge (sitter ovanpå locktångens handtag) är upplåst innan användning. En vit LED-lampa visar om Smart flygsäkert läge (egenskap 7) är olåst för användning.
- Tryck och håll in strömknappen  i 3 sekunder för att starta produkten. När locktången startas värms den upp tills den når den förvalda temperaturen, 190 °C.
- Tryck på strömknappen  igen för att välja önskad temperatur. Den vita LED-lampan som anger vald temperaturinställning flyttar sig uppåt när du trycker på strömknappen.
- REVAMP rekommenderar att du börjar på den lägsta temperaturinställningen när du först använder platttången, och sedan ökar temperaturen tills du uppnår önskat resultat. Om du har ömtåligt eller färgat hår bör du använda den lägre värmeinställningen. Om du har tjockt eller grovt hår bör du använda den högre värmeinställningen.
- Den vita LED-lampan som anger temperatur blinkar tills locktången är redo att användas. När den valda temperaturen uppnås lyser den vita LED-lampan stadigt.
- VARNING: Placera alltid apparaten i den medföljande, urkopplade, laddningsbasen, på en plan värmestålig yta eller i det värmeståliga fodralet när apparaten inte används.
- Använd den värmeståliga handsken så att du inte råkar bränna dig.
- Arbeta med en hårsektion i taget: linda håret så långt som du vill ha det lockat. Var försiktig så att inte locktången vidrör hårbotten. Håll på plats i 5–8 sekunder, beroende på hårets textur och längd. För tätare, studsigare lockar, ta mindre

hårsektioner. För lösare, fria vågor, ta större hårsektioner. Upprepa den här processen över hela huvudet. Kom ihåg att låta håret svalna innan du kammar eller borstar igenom det.

- Upprepa den här processen över hela huvudet. Kom ihåg att låta håret svalna innan du kammar eller borstar igenom det.
- **VIKTIGT:** Undvik att använda locktången nära hårbotten, ansiktet, öronen eller nacken.
- När du är klar med locktången stänger av den och placerar den i produktstället eller på en värmefålig yta. Låt den svalna innan du lägger undan den. REVAMP rekommenderar att du låser enheten genom att aktivera Smart flygsäkert läge (egenskap 7) innan den förvaras. Smart flygsäkert läge (egenskap 7) är låst när det vita LED-ljuset inte visas.
- Du kan använda det värmefåliga fodralet (egenskap 8) för att skydda locktången och känna dig extra trygg när du lägger undan den.
- **VIKTIGT!** Den här apparaten måste förvaras utanför räckhåll för barn. Barn får inte leka med apparaten.

Följ oss på www.revamphair.com för att de få de senaste tipsen och råden om ditt hår.

INDIKATOR FÖR BATTERISTATUS

LED-lampan som indikerar batteristatus ändrar utseende beroende på hur mycket batteri som är tillgängligt när produkten används.

- Stadigt grönt ljus = 100 %–20 %
- Blinkande rött ljus = under 20 %

När batterinivån är låg blir batteri-LED-lampan röd och blinkar tills batteriet är helt tomt. När batteriet laddas är batteri-LED-lampan grön och blinkar stadigt.

När locktången är fullt laddad är batteri-LED-lampan grön och förblir stadig.

Observera:

- Regelbunden användning av stylingprodukter kan leda till att ytbeläggningen försämras med tiden.
- Repa inte produktens yta eftersom beläggningens effektivitet då påverkas.
- Placera produkten på produktstället eller på en värmefålig yta när den värms upp, under användning och när den svalnar. Håll endast produkten i handtaget.
- Produkten når en mycket hög temperatur under användning. Styla försiktigt när du använder den, och håll den borta från hårbotten och huden för att undvika brännskador.

AUTOMATISK AVSTÄNGNING

Den här apparaten har en automatisk avstängningsfunktion för ökad säkerhet. Om apparaten inte används stänger den av sig själv efter 15 minuter. Om du vill fortsätta använda apparaten efter den tiden trycker du på strömknappen för att aktivera den. Använd strömknappen för att välja önskad temperatur.

Den här funktionen ska inte betraktas som ett alternativ till "AV". KOM ALLTID IHÅG ATT STÅNGA AV APPARATEN.

RENGÖRING OCH UNDERHÅLL.

- Stäng av apparaten, dra ut sladden från vägguttaget om den använts när den laddats, och låt apparaten svalna helt innan den rengörs.
- Torka av alla ytor med en fuktig trasa. Använd inte skarpa slipmedel eller rengöringsmedel.
- Sänk inte ned apparaten i vatten eller annan vätska.
- Se till att alla delar torkas noggrant med en mjuk handduk innan du använder apparaten igen.
- För att undvika att laddningssladden skadas, linda inte sladden runt apparaten. Förvara alltid sladden löst nära apparaten.
- Förvara på en sval och torr plats.

VIKTIGA SKYDDSÅTGÄRDER

- Apparaten kan användas av barn från 16 år och uppåt. Personer med nedsatt fysisk, sensorisk eller mental förmåga får inte använda den här produkten. Personer som saknar erfarenhet och kunskap kan använda produkten om de har fått övervakning/instruktioner och förstår riskerna som föreligger. Barn får inte leka med apparaten. Rengöring och användarunderhåll får inte utföras av barn om de inte är äldre än 16 år och övervakas. Håll apparaten och sladden åtkomliga för barn under 16 år under användning och avkyllning.
- **WARNING:** Det här området på enheten blir varmt under användning:



- **WARNING:** Se alltid till att den spänning som ska användas motsvarar den spänning som anges på adaptern innan du ansluter den till eluttaget.
- **WARNING:** Apparaten får inte tas in i badrum. Den får inte användas i närheten av badkar, handfat eller andra kärl som innehåller vatten.
- Apparaten får inte användas utomhus.
- Låt ingen del av apparaten komma i kontakt med ansikte, nacke eller hårbotten.
- Koppla ur enheten när den inte laddas.
- Använd inte apparaten när är sömning eller när du sover.
- Lämna inte apparaten obevakad när den är ikopplad.
- Ställ inte ned apparaten medan den fortfarande är på.
- Använd inte apparaten med våta händer.
- Placera inte apparaten på mjuka möbler eller material, till exempel mattor, sängkläder, handdukar, mattor med mera.
- Använd inte apparaten om aerosolprodukter (spray) används eller om syretillförsel pågår.
- Låt inte laddningssladden hänga över kanten på ett bord eller en bänk, och låt den inte komma i kontakt med varma ytor.
- Bär inte apparaten i strömsladden.
- Linda inte sladden runt enheten. Kontrollera regelbundet att sladden inte har några tecken på skador.
- Om adaptern eller adaptersladden skadas ska du omedelbart sluta använda dem och införskaffa en ersättningsadapter eller en ersättande adaptersladd.
- Använd inte apparaten om den är skadad eller inte fungerar som den ska.
- Använd inte andra tillbehör än de som medföljer till den här produkten.
- Ta inte isär apparaten. Det finns inga delar som går att underhålla inuti.
- Låt apparaten svalna innan du rengör och ställer undan den.

VIKTIGA SKYDDSÅTGÄRDER – BATTERI

- **WARNING:** För att ladda batteriet, använd endast den löstagbara försörjningsenhet som medföljer till den här apparaten (modellnummer: W&T-AD1936C050500K).

3 ÅRS GARANTI

FKA Brands Ltd garanterar att denna produkt är fri från defekter i material och utförande under en period på 3 år från inköpsdatumet, med de undantag som framgår nedan. Denna produktgaranti från FKA Brands Ltd täcker inte skador som orsakats av felaktig användning eller vårdslöshet, liksom olyckshändelser, användningen av icke godkända tillbehör, ändring av produkten, eller andra förhållanden som ligger utanför FKA Brands Ltd:s kontroll. Denna garanti gäller endast om produkten köps och används i Storbritannien/EU. En produkt som kräver modifiering eller anpassning för att den ska kunna användas i ett annat land än det land där den har konstruerats, tillverkats, godkänts och/eller auktoriserats, eller reparation av produkter som skadats av dessa modifieringar, omfattas inte av denna garanti. FKA Brands Ltd ansvarar inte för någon typ av oavsiktliga, indirekta eller speciella skador. För att få garantiservice på din produkt returnerar du produkten med betalt porto till ditt lokala servicecenter tillsammans med ditt daterade försäljningskvitto (som inköpsbevis). Efter mottagandet kommer FKA Brands Ltd att reparera eller byta ut din produkt vid behov och returnera den till dig med porto betalt. Garantin gäller endast via servicecenter. Service av denna produkt utförd av någon annan än servicecentret upphäver garantin. Denna garanti påverkar inte dina lagstadgade rättigheter. Du hittar ditt lokala servicecenter på

www.revamphair.com/servicecentres

Beskrivning av WEEE



Denna märkning anger att denna produkt inte ska kasseras med annat hushållsavfall i hela EU. För att förhindra eventuell skada på miljön eller på människors hälsa på grund av okontrollerad avfallshandling ska produkten återvinnas på ett ansvarsfullt sätt, för att främja en hållbar återanvändning av materialresurserna. Använd lämpliga retur- och insamlingsystem, eller kontakta återförsäljaren där produkten köptes för att returnera den förbrukade enheten. De kan ta hand om den här produkten för en miljösäker återvinning.

Byte av batteri

Den här produkten innehåller ett laddningsbart batteri som är utformat för att räcka hela produktens livstid. Om du mot förmodan skulle behöva ett ersättningsbatteri kan du kontakta vår kundtjänst, som kan informera dig om batteribytestjänsten inom eller utanför garantin.

Batteridirektiv



Den här symbolen anger att batterier inte får kastas bland hushållsavfall eftersom de innehåller ämnen som kan skada miljö och hälsa. Kasta batterier på angivna upphämningsplatser.